



TOYO SEIKAN CO., LTD.

Comment le fabricant de contenants métalliques a économisé 80% du temps de recherche et de gestion des pièces utilisées dans ses équipements de production.



Le fabricant d'emballages Toyo Seikan Co., Ltd utilise PARTsolutions depuis 2008 pour rationaliser et standardiser les composants utilisés dans ses équipements de production. Cette étude de cas comprend également des commentaires du directeur technique de Toyo Seikan, Monsieur Koji Nakaishi et du concepteur 3D, Monsieur Koji Nagata à propos de l'utilisation et des avantages de PARTsolutions.

L'origine du projet

Toyo Seikan est une entreprise leader dans la production de bouteilles en PET, de canettes, et d'emballages en plastique et en métal. Pour garantir la qualité de leurs emballages, l'entreprise développe ses propres équipements de production.

De nombreux composants entrant dans la conception de ces équipements, l'un des enjeux stratégiques de Toyo Seikan est de trouver rapidement des modèles CAO de ces composants, afin de réduire les coûts de développement.

Dans cette optique, Mr Koji Nakaishi, directeur technique de Toyo Seikan, a opté pour le gestionnaire de composants PARTsolutions en 2008.

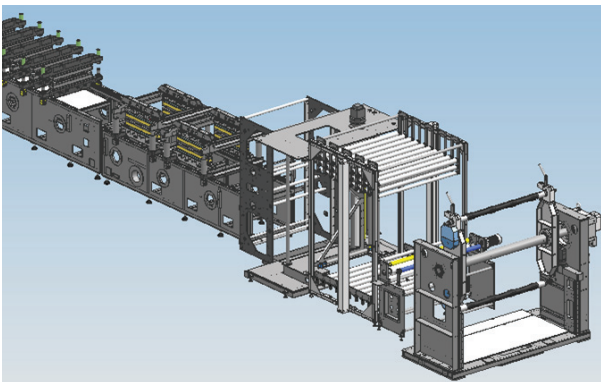

Modèle CAO 3D d'une ligne de production d'emballages. Plusieurs milliers de composants fournisseurs sont utilisés dans sa conception.

La situation initiale

Avant la mise en place de PARTsolutions, Toyo Seikan avait identifié les problèmes suivants :

1. Délai d'acquisition des données

De nombreuses heures étaient nécessaires pour simplement acquérir les données 3D.

En général, pour obtenir un plan 3D, les concepteurs effectuaient la démarche suivante :

Visite de la page d'accueil du site du fournisseur -> login -> recherche -> téléchargement -> Enregistrement dans le PLM -> Ajout des attributs du composant dans le PLM -> Insertion dans la CAO.

La répétition de cette démarche pour chaque produit engendrait des coûts supplémentaires.

2. Renseignement des attributs dans le PLM

Lors de l'enregistrement de la nouvelle pièce dans le PLM, il fallait renseigner manuellement les attributs, comme le type de pièce et le nom du fournisseur.

Non seulement chronophage, cette étape augmentait le risque d'erreurs dans le PLM dues à la saisie manuelle des informations.

3. Gestion des données existantes

Le PLM n'étant pas centralisé, il existait de nombreux doublons dans le système ce qui compliquait autant la conception de nouveaux équipements que la gestion des stocks.

L'argument décisif : l'intégration simple de PARTsolutions dans les logiciels existants

PARTsolutions a été développée pour les entreprises qui utilisent différents logiciels de CAO/PLM, avec des interfaces natives pour la plupart de ces systèmes. Cette aptitude à gérer uniformément les composants 3D dans NX (pour la CAO) et Teamcenter (pour le PLM) ont convaincu Toyo Seikan.

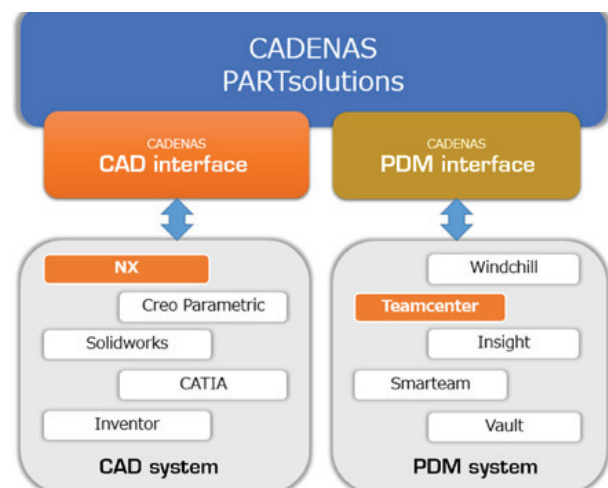

PARTsolutions couvre 70% des composants utilisés chez Toyo Seikan

PARTsolutions regroupe les catalogues de plus de 600 fournisseurs de composants dans le monde entier, et propose une bibliothèque de plus de 9.000 normes, dont la norme JIS (Japon). Le logiciel couvre ainsi 70% des pièces utilisées dans les équipements de Toyo Seikan

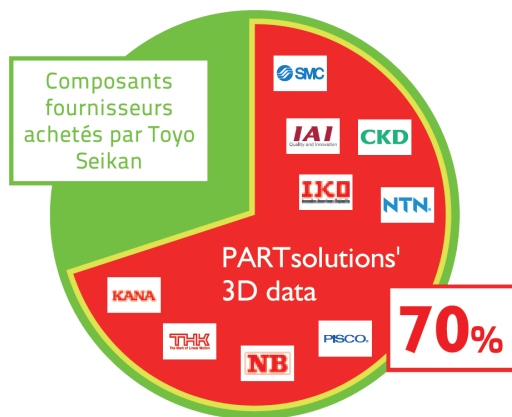

Les concepteurs de l'entreprise peuvent en un clic importer un composant fournisseur dans leur CAO NX en format natif.

PARTsolutions exporte automatiquement les attributs de la pièce dans le PLM Teamcenter, à partir des informations contenues dans le catalogue du fabricant, ce qui permet d'éviter durablement les doublons.

5 fois plus vite

Les données 3D sont récupérées cinq fois plus vite que d'ordinaire. Au lieu des minutes précédemment nécessaires, il ne faut que quelques secondes pour trouver et importer un composant dans une conception.

En outre, les modèles 3D récupérés contiennent les attributs originaux des fabricants, auxquels Toyo Seikan peut ajouter ses propres informations et métadonnées (code article interne, niveau de stock etc.).

« Nous pouvons aujourd'hui obtenir des données 3D et leurs attributs à partir d'une bibliothèque centrale très rapidement. Nos concepteurs peuvent désormais trouver les pièces dont ils ont besoin cinq fois plus vite qu'avant », explique M. Nagata.

Intégration efficace aux systèmes existants

Intégration avec les informations existantes de nomenclature

Dans la bibliothèque de composants 3D PARTsolutions, il est possible d'ajouter, pour chaque catalogue, des informations internes.

Pour les composants fréquemment utilisées, Toyo Seikan a par exemple attribué ses propres codes articles internes, pour permettre à ses ingénieurs de trouver et gérer plus simplement les pièces utilisées dans leurs projets.

« PARTsolutions nous permet de fusionner facilement les informations des catalogues fournisseurs avec notre propre nomenclature », ajoute M. Nakaishi.

		TC_ItemID	ERP_PDM_NUMBER
		Item ID	ERP_NUMBER
6	M4x20	TOYO-M4x20	TOYO-M4x20
7	M4x30		TOYO-M4x30
8	M4x40		TOYO-M4x40
9	M4x50	ISOM4 x 50	ISOM4 x 50
10	M5x10		TOYO-M5x10
11	M5x20		TOYO-M5x20
12	M5x30		TOYO-M5x30
13	M5x40		

Confirmation de l'utilisation réelle

Pour les données stockées dans le PLM de Toyo Seikan, un indicateur confirme ou non l'utilisation réelle de la pièce.

Un processus automatique permet aux concepteurs de confirmer présence ou l'absence du composant dans un projet.

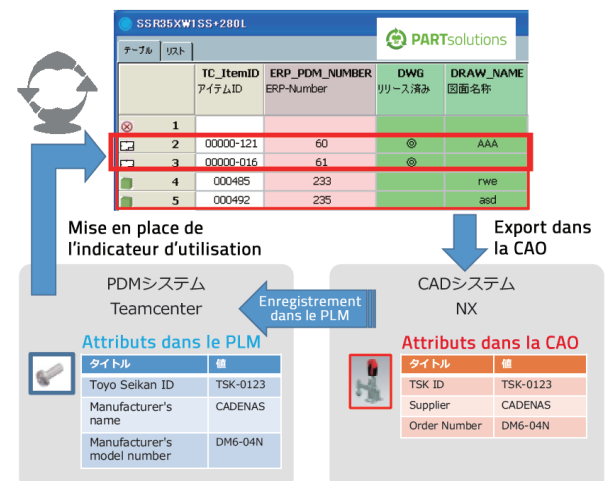

À propos de Toyo Seikan

Créé en 1917, Toyo Seikan a lancé sa première usine de fabrication automatique de canettes au Japon en 1919.

Depuis, l'entreprise se consacre à la fabrication de contenants et d'emballages métalliques.

Toyo Seikan est la plus grande entreprise de fabrication de contenants au Japon et domine le marché asiatique, avec 78 filiales et plus de 3 300 employés.

Plus d'informations : www.toyo-seikan.co.jp



À propos de CADENAS

Créé en 1992 à Augsburg (Allemagne), CADENAS est un éditeur de logiciels spécialisé dans la gestion, rationalisation et standardisation des composants (PARTsolutions), ainsi que dans les catalogues et configurateurs de produits en 3D (eCATALOGsolutions).

Avec 300 employés répartis sur 17 implantations internationales, CADENAS touche environ 8 millions d'utilisateurs de CAO dans le monde.

Plus d'informations : www.cadenas.fr



Note de l'éditeur :

Complémentaire aux systèmes de CAO et PLM, PARTsolutions est un outil qui permet d'harmoniser la gestion des composants en apportant une bibliothèque de pièces du commerce connectée aux logiciels de CAO, PLM et ERP.

Nous tenons à remercier profondément M. Nakaishi et M. Nagata pour leur complète coopération et leurs efforts pour nous aider à augmenter la base d'utilisateurs de PARTsolutions.

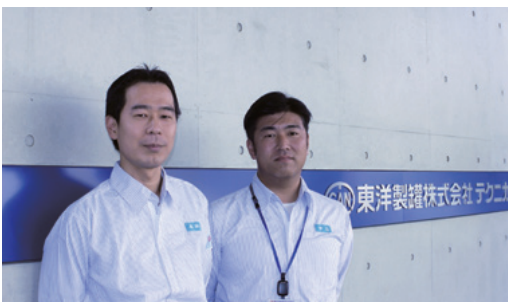

Gauche

Kouji Nagata, Assistant Manager

Equipment Design Group Equipment Technologies

Droite

Kouji Nakaishi, Assistant Manager

Equipment Design Group Equipment Technologies